

SEGA A NASTRO INDUSTRIALE
SCIE À RUBAN INDUSTRIELLE
INDUSTRIAL BAND RESAW
SIERRA DE CINTA INDUSTRIAL

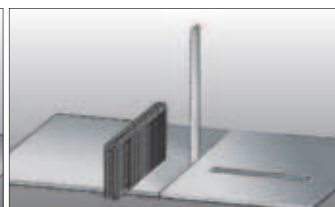

FlexiFeeder

R800•R1000

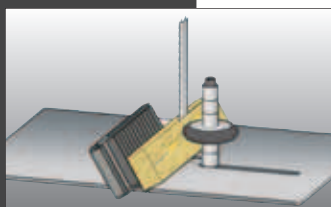
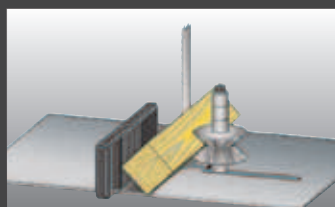
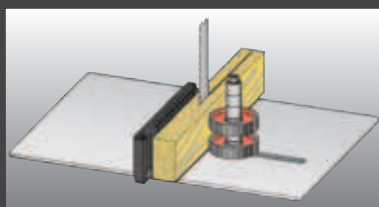

R800•RTF200 FlexiFeeder

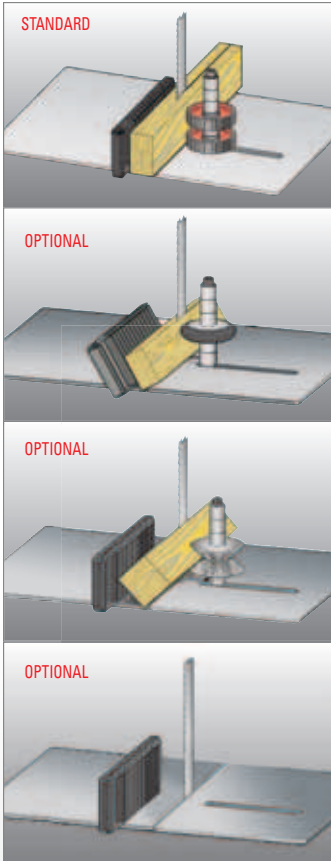

CARATTERISTICHE

R800-RTF200 è una sega industriale a lama larga concepita e strutturata per essere equipaggiata con unità di avanzamento automatica dei pezzi. Dimensionata per supportare la notevole potenza del motore principale e le elevate velocità di taglio (fino a 30 Mt/Min). Utilizza lame di 80 mm di larghezza. Il basamento è in lamiera di acciaio elettrosaldato. I volani a disco in ghisa sono di grosso spessore per garantire una grande regolarità di funzionamento e ruotano su cuscinetti a tenuta stagna. Frenatura pneumatica automatica. Il refendino RTF200 monta standard una coppia di rulli di traino che possono essere posizionati più o meno distanti a seconda dell'altezza del pezzo che si deve lavorare e guida a rulli folli altezza 300 mm (inclinabile fino a 45°). Tramite appositi potenziometri su pannello comandi si regolano la velocità di ingresso taglio e la velocità di avanzamento taglio (1-30 Mt/Min – motore brushless). Grazie alla possibilità di inclinare lo squadro è possibile il taglio sulla diagonale di pezzi a sezione rettangolare o quadra con appositi rulli speciali (opzionali). Il sensore presenza pezzo gestisce l'apertura del rullo di traino per l'introduzione del pezzo da tagliare e il cambio delle velocità impostate.

CARACTERISTIQUES

La R800-RTF200 est une scie à ruban à lame large spécialement étudiée et structure pour être équipée avec unités d'avancement mécanique des pièces. Ses dimensions permettent de supporter la puissance considérable du moteur principal et les vitesses élevées de coupe en utilisant des lames de 80mm de largeur. Le bâti est construit en tôle d'acier électrosoudée. Les volants à disque en fonte sont très épais pour garantir une grande régularité de fonctionnement et tournent sur des roulements étanches. Le freinage pneumatique des volants est automatique. L'entraîneur RTF 200 est équipé avec deux rouleaux d'entraînement qui peuvent être positionnés plus ou moins lointain l'un de l'autre selon l'hauteur du bois à usiner. L'entraîneur RTF 200 est aussi équipé avec une guide à rouleaux (hauteur 300mm) inclinable jusqu'à 45°. Quand la guide à rouleaux est inclinée on peut couper en diagonale des pièces rectangulaires ou carrées en utilisant des rouleaux spéciaux (en option). Sur le panneau de commande il y a deux potentiomètres pour régler la vitesse d'entrée et la vitesse de coupe par moteur brushless (mt/min 1 – 30). Le sensor optique relève la présence de la pièce à usiner et gère l'ouverture des rouleaux d'entraînement et le changement des vitesses.

MAIN FEATURES

The R800-RTF200 is a heavy-duty bandsaw with a wide sawblade that has been expressly designed, structured and sized to use a mechanical workpiece feeding and withstand the high power of machine motor and high speeds of feeding device (upto 30 mt/min). The R800-RTF200 can accept max. 80mm sawblade width. The machine frame is made of electric-welded sheet steel. The cast iron disc wheels are very thick in order to ensure the maximum efficiency and run on dustproof ballbearings. The machine has a pneumatic brake system. The RTF-200 feeder is equipped with two feeding rollers (whose position can be higher or lower depending from the workpiece height) and an idle rollers fence (300mm height) tilting upto 45°. Two potentiometers fitted on control panel adjust the infeed speed and the cutting speed (upto 30 mt/min) by brushless motor. When fence is tilted it's possible to cut, using special rollers (options), rectangular and square workpieces on the diagonal. The optical sensor allows the opening of the feeding rollers for the workpiece introduction and the change of the speeds.

CARACTERISTICAS

La R800-RTF200 es una sierra a cinta ancha concebida y estructurada por ser equipada conunidad mecanica de arrastre piezas. Està dimensionada por soportar la alta potencia del motor principal y las elevadas velocidades de corte (hasta 30 Mt/Min). Utiliza hojas de 80 mm de ancho. El chasis es de acero electrosoldado. Los volantes a disco en fundición son de grande regreueso para garantizar una grande regularidad de funcionamiento y montan rodamientos sellados. Freno neumatico automatico. El alimentador RTF-200 monta estándar dos rodillos de arrastre que pueden ser colocados más o menos distante dependiendo de la altura de la pieza de trabajo y guía de rodillos locos de altura 300 mm (inclinable hasta 45°). Por medio de adecuados potenciómetros en el panel de mando se regulan la velocidad de arrastre de entrada y la velocidad de arrastre de alimentación (1-30 Mt / Min – motor brushless). Gracias a la posibilidad de inclinar la guía es posible el corte en la diagonal de piezas a sección rectangular o cuadracon pertinentes rodillos especiales (opcional). El sensor optico gestiona la abertura del rodillo de arrastre para la introducción de la pieza y el cambio de las velocidades.

Guidalama a tasselli Chaco al piano
Guidelame avec tasseaux Chaco sur la table
Chaco blade guide on the table
Guia-sierra ataponos Chaco on the table

Sensore ottico presenza pezzo per cambio velocità di taglio e chiusura rulli di traino
Sensor optique presence de la piece pour change vitesse de coupe et fermeture des rouleaux
Optical sensor for workpiece presence, cutting speed change and rollers closing
Sensor optico rilevamiento pieza por cambio velocidad de corte y cierre rodillos de arrastre



R1000•RTF400 FlexiFeeder

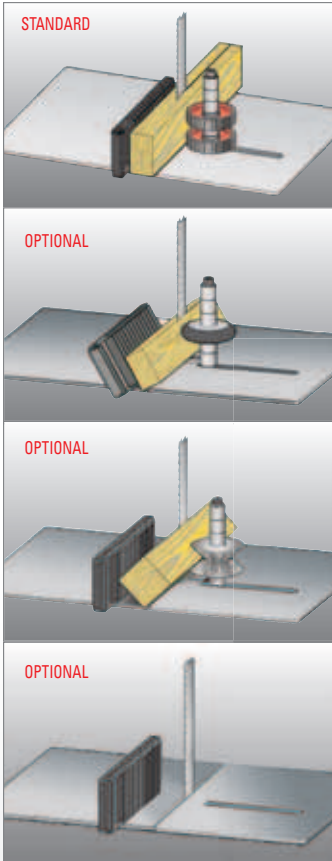

CARATTERISTICHE

R1000-RTF400 è una sega industriale a lama larga concepita e strutturata per essere equipaggiata con unità di avanzamento automatica dei pezzi. Dimensionata per supportare la notevole potenza del motore principale e le elevate velocità di taglio (fino a 40 Mt/Min). Utilizza lame di 100 mm di larghezza. Il basamento è in lamiera di acciaio elettrosaldato. I volani a disco in ghisa sono di grosso spessore per garantire una grande regolarità di funzionamento e ruotano su cuscinetti a tenuta stagna. Frenatura pneumatica a disco.
Il refendino RTF400 monta standard una coppia di rulli di traino che possono essere posizionati più o meno distanti a seconda dell'altezza del pezzo che si deve lavorare e guida a rulli folli altezza 300 mm (inclinabile fino a 45°). Tramite variatore idraulico si regola la velocità di taglio. Grazie alla possibilità di inclinare lo squadro è possibile il taglio sulla diagonale di pezzi a sezione rettangolare o quadra con appositi rulli speciali (opzionali). Il sensore presenza pezzo gestisce l'apertura del rullo di traino per l'introduzione del pezzo da tagliare.

CARACTERISTIQUES

La R1000-RTF400 est une scie à ruban à lame large spécialement étudiée et structure pour être équipée avec unités d'avancement mécanique des pièces. Ses dimensions permettent de supporter la puissance considérable du moteur principal et les vitesses élevées de coupe (jusqu' à 40 mt/min) en utilisant des lames de 100mm de largeur. Le bâti est construit en tôle d'acier électrosoudée. Les volants à disque en fonte sont très épais pour garantir une grande régularité de fonctionnement et tournent sur des roulements étanches. Freinage des volants par frein à disque pneumatique. L'entraîneur RTF 400 est équipé avec deux rouleaux d'entraînement qui peuvent être positionnés plus ou moins lointain l'un de l'autre selon l' hauteur du bois à usiner. L'entraîneur RTF 400 est aussi équipé avec une guide à rouleaux (hauteur 300mm) inclinable jusqu' à 45°. La vitesse de coupe est réglé par un variateur hydraulique. Quand la guide à rouleaux est inclinée on peut couper en diagonal des pièces rectangulaires ou carrées en utilisant des rouleaux spéciaux (en option). Sur le panneau de commande il y a deux potentiomètres pour régler la vitesse d'entrée et la vitesse de coupe par moteur brushless (mt/min 1 - 30). Le sensor optique relève la présence de la pièce à usiner et gère l' ouverture des rouleaux d'entraînement.

MAIN FEATURES

The R1000-RTF400 is a heavy-duty bandsaw with a wide sawblade that has been expressly designed, structured and sized to use a mechanical workpiece feeding and withstand the high power of machine motor and high speeds of feeding device (upto 40 mt/min). The R1000-RTF400 can accept max. 100mm sawblade width. The machine frame is made of electric-welded sheet steel. The cast iron disc wheels are very thick in order to ensure the maximum efficiency and run on dustproof ballbearings . The machine has a pneumatic disc brake system. The RTF-400 feeder is equipped with two feeding rollers (whose position can be higher or lower depending from the workpiece height) and an idle rollers fence (300mm height) tilting upto 45°. The RTF-400 has an hydraulic variator to adjust the cutting speed. When fence is tilted it's possible to cut, using special rollers (options), rectangular and square workpieces on the diagonal. The optical sensor allows the opening of the feeding rollers for the workpiece introduction.

CARACTERISTICAS

La R1000-RTF400 es una sierra a cinta ancha concebida y estructurada por ser equipada conunidad mecanica de arrastre piezas. Está dimensionada por soportar la alta potencia del motor principal y las elevadas velocidades de corte (hasta 40 Mt/Min). Utiliza hojas de 100 mm de ancho. El chasis es de acero electrosoldado. Los volantes a disco en fundición son de grande regreueso para garantizar una grande regularidad de funcionamiento y montan rodamientos sellados. Freno a disco neumático. El alimentador RTF-400 monta estándar dos rodillos de arrastre que pueden ser colocados más o menos distante dependiendo de la altura de la pieza de trabajo y guía de rodillos locos de altura 300 mm (inclinable hasta 45°). Por medio de un variador hidráulico se regulan las velocidades de arrastre. Gracias a la posibilidad de inclinar la guía es posible el corte en la diagonal de piezas a sección rectangular o cuadrada con rodillos especiales (opcional). El sensor optico gestiona la abertura del rodillo de arrastre para la introducción de la pieza.



R800 • RTF200 FlexiFeeder

DOTAZIONE STANDARD

- Avviatore stella-triangolo automatico.
- Frenatura pneumatica dei volani.
- Pulsante di emergenza anteriore e posteriore.
- Rulli frontali di entrata pezzo con cavo di emergenza.
- Micro di sicurezza sugli sportelli.
- Micro di sicurezza sul freno a pedale.
- Piano di lavoro in acciaio fisso.
- Guidalame a tasselli CHACO al piano
- Cremagliera a frizione e protezione telescopica della lama.
- Raschiatori sui volani.
- Indicatore di tensione lama.
- Feltro per pulitura e raffreddamento lama.
- Lama in acciaio pronta all'uso.
- Lubrificazione interna/esterna lama
- Refendino RTF-200:
- Nr. 2 rulli di traino in ghisa Ø 200 mm
- Squadro a rulli folli (altezza 300 mm) inclinabile 0-45°
- Due velocità variabili (0-30 Mt/Min)
- Sensore ottico avvio ciclo di taglio

EQUIPEMENT STANDARD

- Demarreur étoile-triangle automatique.
- Freinage pneumatique des volants.
- Disjoncteur de protection du moteur.
- Poussoir d'arrêt d'urgence sur le devant et à l'arrière de la machine.
- Rouleaux frontaux d'entrée de la pièce avec câble d'arrêt d'urgence.
- Micro- interrupteurs de sécurité sur les portes.
- Table fixe en acier.
- Guidelame avec tasseaux Chaco sur la table.
- Cremaillère et protection telescopique de la lame.
- Raclours de nettoyage sur les volants.
- Indicateur de tension lame.
- Feutre pour nettoyage et refroidissement de la lame.
- Lame en acier prête à l'usage.
- Lubrification interieur et extérieur de la lame.
- Entraîneur RTF-200:
- Nr. 2 rouleaux d'entraînement en fonte diam. 200mm
- Guide a rouleaux (hauteur 300mm) inclinable 0-45°
- Deux vitesses variables (0-30 mt/min)
- Sensor optique

STANDARD EQUIPMENT

- Automatic star-delta starter
- Pneumatic wheel braking system
- Motor protection switch
- Front and rear emergency push-button
- Front infeed rollers with emergency protection cable
- Safety micro-switches to doors
- Fixed working table in steel
- Chaco inserts blade guide on working table
- Rackwork and telescopic blade guide
- Cleaning scrapers on wheels
- Sawblade tension indicator
- Sawblade cleaning and cooling felt
- Steel sawblade ready for use (5530x80x0,8mm)
- Internal and external sawblade lubrication
- RTF-200 feeder:
- Two cast-iron feeding rollers 200mm diam.
- Idle rollers fence (300mm height) tilting upto 45°
- Two variable speeds (0-30mt/min)
- Optical sensor

EQUIPAMIENTO STANDARD

- Arranque estrella-triangulo automatico.
- Parada neumatica de los volantes.
- Rodillos frontales de entrada pieza con cable de emergencia.
- Microinterruptor de seguridad a los reparos de los volantes.
- Microinterruptor de seguridad sul freno pedal.
- Mesa de trabajo fija en acero.
- Guia-sierra en la mesa en CHACO
- Cremallera a friccion y proteccion telescopica de la cinta.
- Rascadores sobre los volantes
- Indicador de tensionadura de la cinta.
- Feltro por limpieza y enframamiento de la cinta
- Hoja en acero
- Lubrificación interna y externa de la hoja
- Alimentador RTF-200:
- Nr. 2 rodillos de arrastre en fundición Ø 200 mm
- Guia a rodillos locos (altura 300 mm) inclinable 0-45°
- Dos velocidades variables (0-30 Mt/Min)
- Sensor optico

OPZIONALI

- Motore maggiorato di HP 20.
- Lama stellitata pronta all'uso (5530 x 80 x 0,8 mm).
- Visualizzatore digitale quota di taglio
- Tensionatura idraulica della lama a comando manuale
- Albero rulli di traino smontabile (per RTF-200)

SUR DEMANDE

- Moteur plus puissant de 20CV
- Lame stllitée prête à l'usage (5530 x 80 x 0,8mm)
- Dispositif de tension hydraulique manuel de la lame
- Affichage digital du guide entraineur
- Arbre rouleaux d'entraînement démontables (pour RTF-200)

OPTIONAL

- Uprated motor 20HP
- Stellite sawblade ready for use (5530x80x0,8mm)
- Hand operated hydraulic sawblade tensioning
- Digital display on feeder fence
- Removable feeder shaft from the working table

OPCIONALES

- Motor HP 20.
- Hoja en estielite (5530 x 80 x 0,8 mm).
- Sistema de tensión hoja manual
- Visualizador digital cota corte
- Eje rodillos de arrastre desmontable (para RTF-200)

Visualizzatore digitale quota di taglio
Affichage digital du guide entraineur
Digital display for feeder fence
Visualizador digital cota corte

Tensionatura idraulica della lama a comando manuale
Dispositif manuelle de tension hydraulique de la lame
Hand operated hydraulic sawblade tensioning
Sistema de tensión hoja manual

Lubrificazione interna ed esterna lama
Lubrification interieur et extérieur de la lame
Internal and external lubrication of the blade
Lubrificación interna y externa de la hoja



OPTIONAL



OPTIONAL



STANDARD

R1000•RTF400

FlexiFeeder

DOTAZIONE STANDARD

- Corpo sega in acciaio elettro-saldato a carenatura totale.
 - Volani in ghisa a disco.
 - Piano di lavoro fisso in acciaio.
 - Protezione integrale della lama.
 - Frenatura pneumatica a disco.
 - Avviatore stella-triangolo automatico.
 - Salvamotore con bobina di sgancio.
 - Amperometro digitale.
 - Micro-interruttore di sicurezza sugli sportelli.
 - Pulsante di emergenza.
 - Cremagliera per regolazione guidalama superiore.
 - Guidalama superiore e inferiore a tasselli CHACO.
 - Feltro per pulitura e raffreddamento lama.
 - Raschiatori sui volani.
 - Lama in acciaio pronta all'uso 6570 x 100 x 1 mm
 - Tensionatura lama idraulica ad azionamento manuale
-
- Refendino RTF-400:
 - Nr. 2 rulli di traino in ghisa Ø 200 mm
 - Squadro a rulli folli (altezza 300 mm) inclinabile 0-45°
 - Variatore di velocità idraulico 0-40 Mt/Min
 - Sensore ottico avvio ciclo di taglio

OPZIONALI

- Motore maggiorato di HP 40
- Lama stellitata pronta all'uso (6570x100x1 mm)
- Tensionatura idraulica automatica della lama

EQUIPEMENT STANDARD

- Corp de la scie en acier soudé entièrement carené.
 - Volants en fonte à disque.
 - Table de travail fixe en acier.
 - Protection telescopique de la lame.
 - Frein à disque pneumatique.
 - Demarreur étoile-triangle automatique.
 - Disjoncteur de protection du moteur.
 - Ampèremètre digital.
 - Microrupteurs de sécurité sur les portes.
 - Poussoir d'arrêt d'urgence.
 - Cremailleure pour réglage du guidelame supérieur.
 - Guidelame supérieur et inférieur avec tasseaux Chaco.
 - Feutre pour nettoyage et refroidissement de la lame.
 - Racloirs de nettoyage sur les volants.
 - Lame en acier prête à l'usage (6570 x 100 x 1 mm)
 - Systeme de tension hydraulique manuel de la lame.
-
- Entraineur RTF-400:
 - Nr. 2 rouleaux d'entraînement en fonte diam. 200mm
 - Guide a rouleaux (hauteur 300mm) inclinable 0-45°
 - Variateur de vitesse hydraulique 0-40 mt/min
 - Sensor optique

SUR DEMANDE

- Moteur plus puissant de 40CV
- Lame stllitée prête à l'usage (6570 x 100 x 1 mm)
- Dispositif de tension hydraulique automatique de la lame

STANDARD EQUIPMENT

- Bandsaw frame made of welded steel
 - Cast iron disc type wheels
 - Fixed working table in steel
 - Telescopic blade guide
 - Pneumatic disc brake system
 - Automatic star-delta starter
 - Motor protection switch with no volt release
 - Digital amperometer
 - Safety micro switches to doors
 - Emergency stop
 - Rackwork for raising and lowering top blade guide
 - Chaco inserts top and bottom blade guides
 - Sawblade cleaning felt with diesel oil tank
 - Cleaning scrapers on wheels
 - Steel sawblade ready for use (6570x100x1mm)
 - Hand operated hydraulic sawblade tensioning
-
- RTF-400 feeder:
 - Two cast-iron feeding rollers 200mm diam.
 - Idle rollers fence (300mm height) tilting upto 45°
 - Hydraulic speed variator 0-40mt/min
 - Optic sensor

OPTIONAL

- Uprated motor 40HP
- Stellite sawblade ready for use (6570x100x1mm)
- Automatic hydraulic sawblade tensioning

EQUIPAMIENTO STANDARD

- Chasis de la sierra en acero electrosoldado.
 - Volantes en fundición a discos.
 - Mesa de trabajo fija en acero.
 - Protección integral de la hoja.
 - Freno a disco neumático.
 - Arranque estrella-triángulo automático.
 - Cortocircuitos con bobina de desconexión.
 - Amperometro digital.
 - Microinterruptor de seguridad en las puertas.
 - Pulsador de parada de emergencia.
 - Cremallera regulación guía-sierra superior.
 - Guía-sierra superior e inferior a elementos en CHACO.
 - Feltro por limpieza y enframamiento hoja.
 - Rascadores sobre los volantes.
 - Hoja en acero 6570 x 100 x 1 mm.
 - Sistema de tensión hoja manual hidráulico
-
- Alimentador RTF-400:
 - Nr. 2 rodillos de arrastre en fundición Ø 200 mm
 - Guía a rodillos locos (altura 300 mm) inclinable 0-45°
 - Variador de velocidad hidraulico 0-40 Mt/Min
 - Sensor optico

OPCIONALES

- Motor HP 40
- Hoja en estielite (6570x100x1 mm)
- Sistema de tensión hoja hidraulico automatico

Freno a disco pneumatico
Frein à disque pneumatique
Pneumatic disc brake
Freno a disco neumatico

Sistema di tensionatura idraulica automatica della lama
Systeme de tension hydraulique automatique de la lame
Automatic hydraulic sawblade tensioning
Sistema de tensionadura hidraulica automatica de la cinta

Variatore di velocità idraulico
Variateur de vitesse hydraulique
Hydraulic speed variator
Variador de velocidad hidraulico



DATI TECNICI / DONNÉES TECHNIQUES / TECHNICAL DATA / DATOS TECNICOS	R 800	R 1000
Diametro dei volani / Diamètre des volants / Diameter of saw wheels / Diámetro de los volantes	mm. 800	1000
Max. altezza di taglio / Max. hauteur de coupe / Max. cutting height / Max altura de corte	mm. 400	550
Max. larghezza di taglio/ Largeur de coupe / Max. cutting width / Ancho máximo de corte	mm. 770	970
Max. e min. lunghezza della lama / Longueur max. et min. de la lame / Max. and min. blade length / Max y min largo de la hoja	mm. 5530 / 5380	6570 / 6380
Larghezza della lama / Largeur de la lame / Width of blade / Ancho hoja	mm. 80 x 0,8	100 x 1
Altezza piano da terra / Hauteur de la table au-dessus du sol / Height of table from floor / Altura mesa del suelo	mm. 960	1050
Dimensioni piano / Dimensions de la table / Table size / Medidas mesa	mm. 1060 x 800	1500 x 920
Potenza motore / Puissance du moteur / Motor power / Potencia motor	11 kW = 15 HP (20 HP) 22 kW = 30 HP (40 HP)	
Giri dei volani / Vitesse des volants / R.P.M. of wheels / Revoluciones de los volantes	R.P.M. 680	570
Velocità lama / Vitesse de la lame / Sawblade speed / Velocidad hoja	mt./sec. 28,5	30
Bocche di aspirazione / Bouches d'aspiration / Sawdust hoods / Bocas de aspiracion	nr. 3 1 Ø 100 mm. 2 Ø 120 mm.	nr. 4 1 Ø 80 mm. 3 Ø 120 mm.
Portata richiesta per impianto di aspirazione (per velocità dell'aria 20 mt./sec.) / Débit demandé pour l'installation d'aspiration (pour vitesse de l'air 20 mt./sec.) / Required capacity for extraction system (for air speed 20 mt./sec.) / Caudal requesta para instalación de aspiración (por velocidad aire 20 mt./sec.)	m ³ /h 3840	2500
Consumo aria compressa / Consommation d'air comprimé / Compressed air consumption / Consumo de aire comprimido	Lt./min. 60	80
Pressione di esercizio freno pneumatico / Pression de service frein pneumatique / Working pressure of pneumatic brake / Prension ejercicio del freno neumatico	bar 6 - 8	6 - 8
Peso netto / Poids net / Net weight / Peso netto	Kg. 880	2100

DATI TECNICI / DONNÉES TECHNIQUES / TECHNICAL DATA / DATOS TECNICOS	RTF200	RTF400
Altezza rullo di traino / Hauteur rouleau d'entraînement / Height of feeding roller / Altura rodillo de arrastre	mm. 50	50
Diametro rullo di traino / Diamètre du rouleau d'entraînement / Feeding roller diameter / Diámetro rodillo de arrastre	mm. 200	200
Rulli di traino standard / Rouleaux d'entraînement standard / Standard feeding rollers / Rodillos de arrastre standard (Possibilità di montare fino a 6 rulli di traino per altezza max. 300 mm / Possibilité de monter jusqu'à 6 rouleaux d'entraînement pour hauteur max. 300 mm / Possibility to fit upto 6 feeding rollers for max. height 300 mm / Posibilidad de montar hasta 6 rodillos de trineo por altura max 300 mm)	nr. 2	2
Altezza squadra a rulli standard / Hauteur du guide à rouleaux standard Height of standard rollers fence / Altura guía a rodillos standard	mm. 300	300
Lunghezza squadra a rulli/ Longueur du guide à rouleaux / Length of Rollers fence / Largo guía a rodillos	mm. 600	600
Inclinazione squadra a rulli / Inclinaison du guide à rouleaux / Rollers fence tilt / Inclinación guía a rodillos	0-45°	0-45°
Apertura max. rullo-lama / Ouverture max. rouleau-lame / Max. Roller-blade clearance / Abertura max. rodillo-hoja	mm. 200	300
Apertura max. squadra-lama/ Ouverture max. du guide à la lame / Max. fence-blade clearance / Abertura max. guía-hoja	mm. 420	380
Potenza motore / Puissance moteur / Motor power / Potencia motor	kW 0,37	0,75
Velocità di avanzamento variabile / Vitesse d'avance variable / Variable feed speed rate / Velocidad de adelantamiento variable	mt./min. 0÷30	0÷40
Consumo aria compressa / Consommation d'air comprimé / Compressed air consumption / Consumo de aire comprimido	Lt./min. 30	50
Pressione di esercizio / Pression de service / Working pressure / Prension ejercicio	bar 3 - 6	3 - 6
Peso netto / Poids net / Net weight / Peso neto	Kg. 180	240

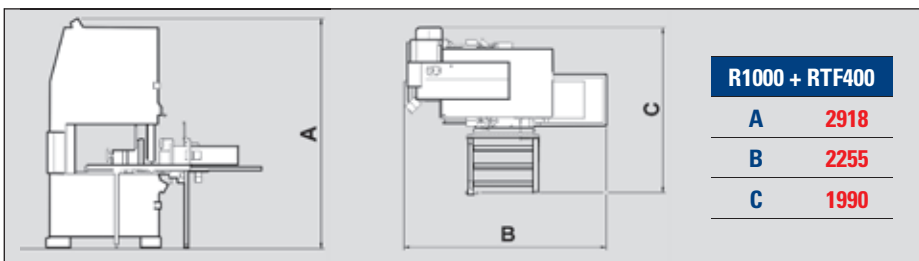
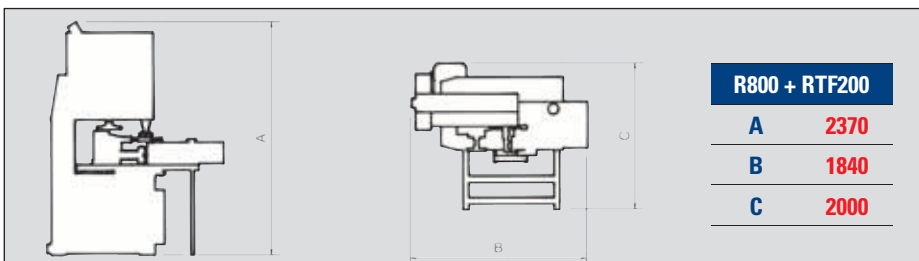

Centauro S.p.A. - 41010 Limidi (Modena) Italy
Via Carpi Ravarino, 87
Tel. 059 855411 - Fax 059 561109
centauro@centaurospa.it - www.centaurospa.it